

User Manual

Manual del usuario

EASY
HOME

3 TIER BLACK SHELVING

ESTANTERÍA DE COLOR NEGRO DE 3 NIVELES

English... Page 2
Español... Página 9



Contents • Contenido

Contents	2
Warnings/ Warranty	3
Parts List	4
Assembly	5
Warranty Card	15

Contenido	2
Advertencias/Garantía	9
Lista de piezas	10
Ensamblaje	11
Tarjeta de garantía	15

IMPORTANT! PLEASE READ PRIOR TO USE

This shelving unit is designed for indoor use. Please do not overload. To prevent tipping use leveling feet to ensure the unit is level when placed in its final position. We recommend that you store the heaviest items closest to the floor and secure shelving unit to a wall. Shelving units must be secured to a wall if there are children present in order to prevent accidental tipping which can cause serious injury. Please do not use shelving unit for anything other than its intended use.

WARNING: Keep bags and plastic sheeting away from babies and children. Do not use in cribs, beds, carriages or playpens. The plastic may cling to the nose and mouth and prevent breathing.

2 YEAR LIMITED WARRANTY

The manufacturer warrants this product will be free from defects in materials and workmanship when used for normal personal or household use, except as provided below. The manufacturer, at its option, may offer a comparable product or offer a replacement part or request that the item be returned to the place of purchase. This warranty does not apply to damage caused by negligence, misuse, excessive use, improper cleaning, improper assembly, or any circumstances not directly attributable to manufacturing defects. Proof of purchase is required in the form of a receipt (copy or original) to validate warranty. This limited 2 year warranty is offered in lieu of all other warranties, either express or implied. In no event shall the manufacturer, its affiliates, or subsidiaries be responsible for consequential or incidental damages arising out of a claim of defective product. Some states or provinces do not allow some exclusions or limitations, so the above statement may not apply to you. This warranty gives you specific legal rights. Additional rights vary by state or province.

A

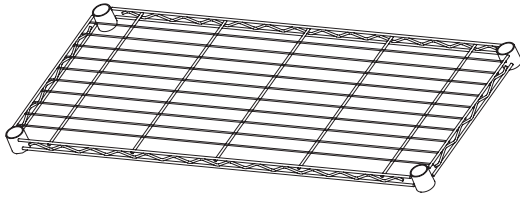

(3) Shelves

B

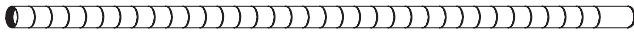

(4) Bottom Support Poles
Section is missing a rib on pole

C

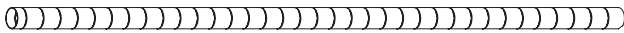

(4) Top Support Poles
Small threaded opening is the top

D

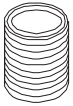

(4) Pole Connectors (Installed In Post)

E

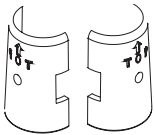

(24) Shelf Support Clips
12 pairs

F

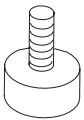

(4) Leveler Feet (Installed In Lower Post)

G



Packaging Material- Please Discard

Step 1

Please follow these step by step instructions carefully.

Your shelving unit has a load capacity of up to **160lbs per shelf** when weight is evenly distributed.

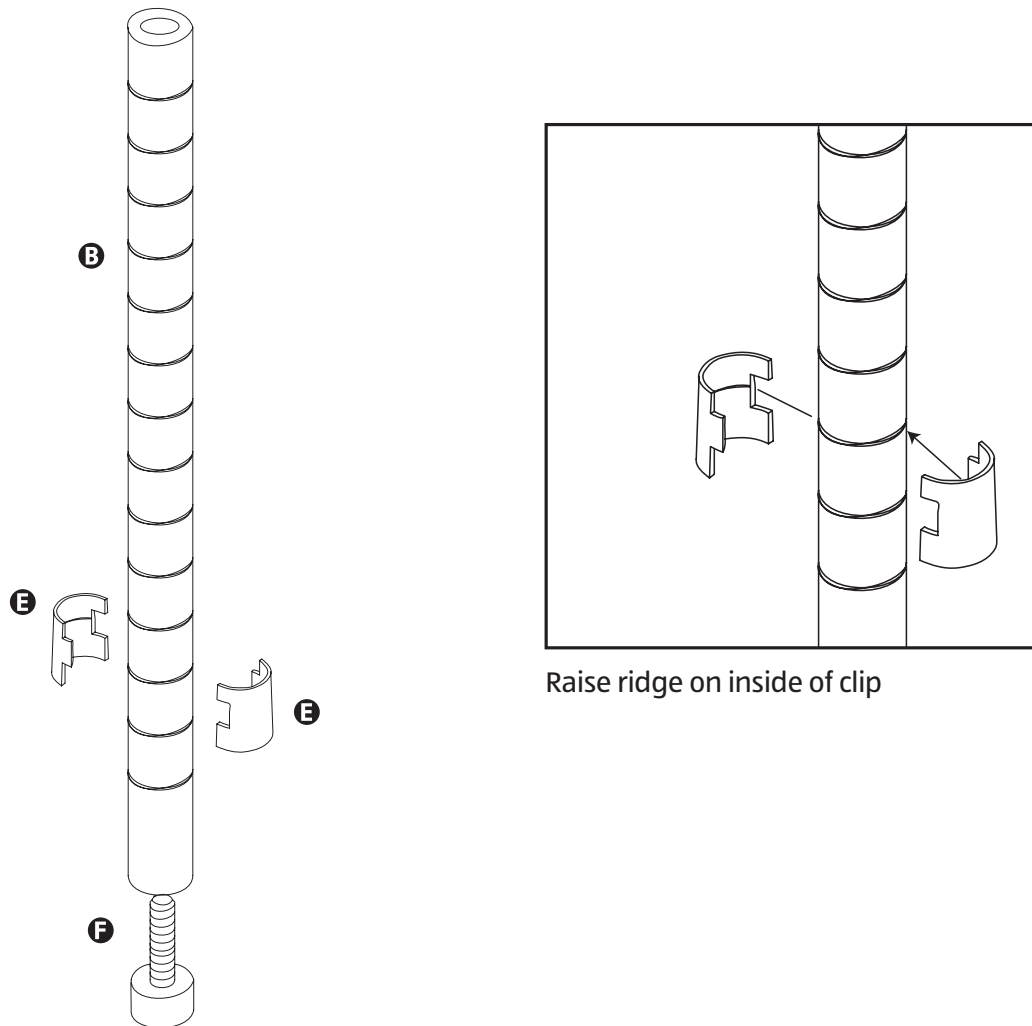

1. The shelves (A) are held on with pairs of the shelf support clips (E). Align two halves of the shelf support clips on the support pole at the desired height of the bottom shelf. When clips are together they form a slight cone shape. The top of the clips is the thin end.
2. The shelf support clip (E) is in the proper place when the raised ridge on the inside of the clip locks into the ridge on the support pole.
3. Repeat for all 4 support poles so all clips are at the same height.
THE BOTTOM SHELF MUST GO ON FIRST, THEN WORK YOUR WAY UP.
4. Screw lever feet (F) into the bottom of each pole (these are used to adjust the shelf when on uneven surfaces).

Step 2

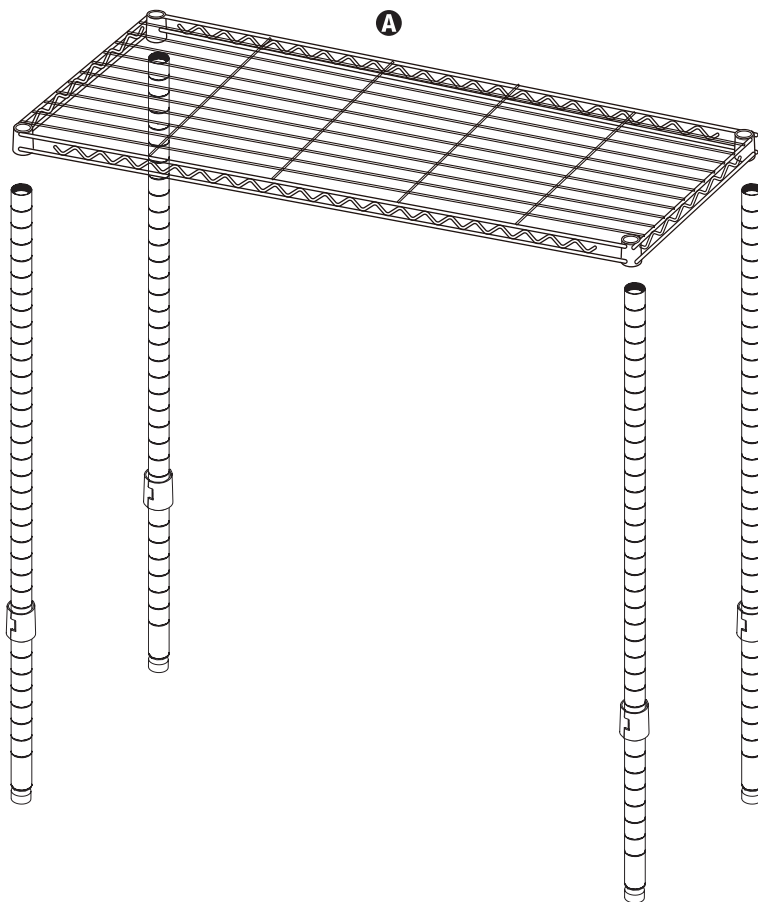

1. Slide all four poles through shelf. Once you have verified that all support clips are aligned push shelf firmly down until snug.

Step 3

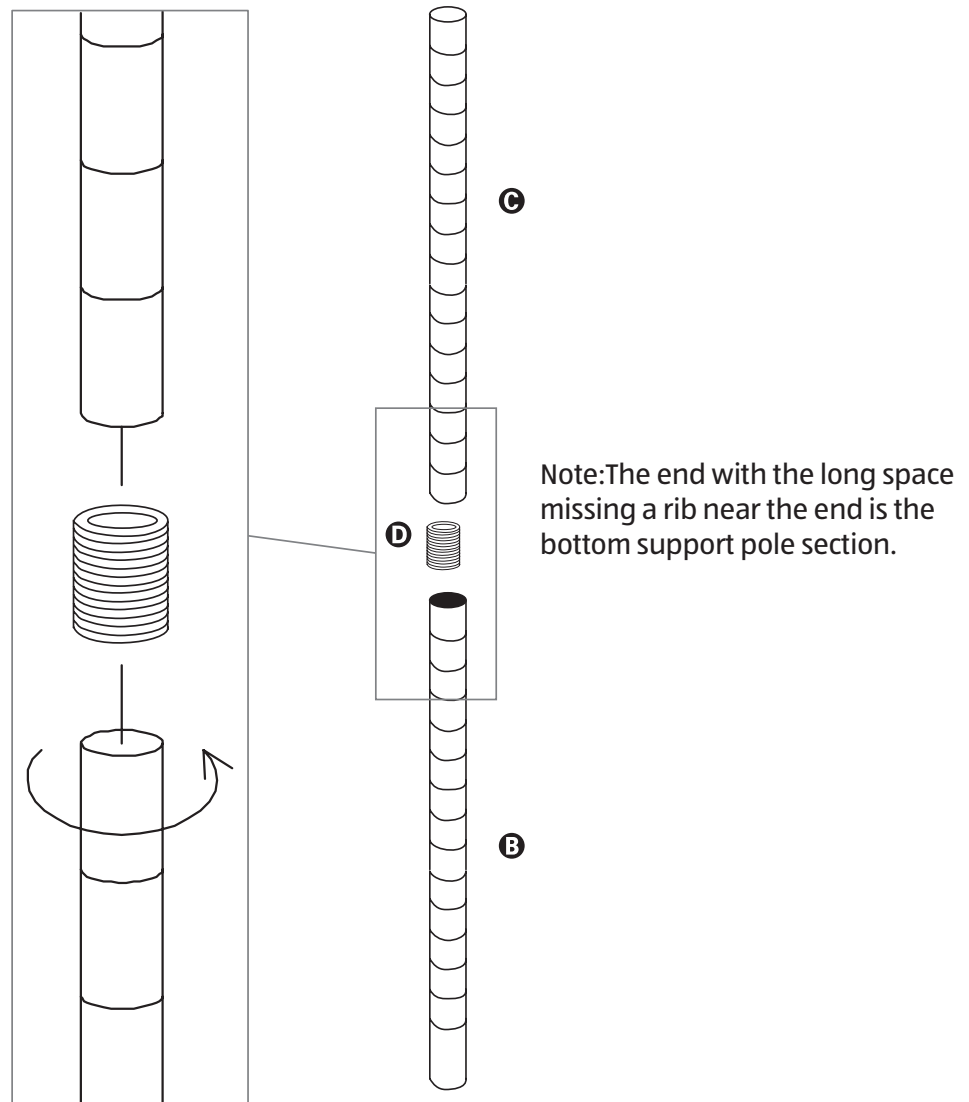

1. Begin by identifying the top and bottom of pole support sections (C&B). See illustration above.
2. Next insert support pole connector (D) between support pole sections and screw together.
3. Repeat for all 4 support poles.

Step 4

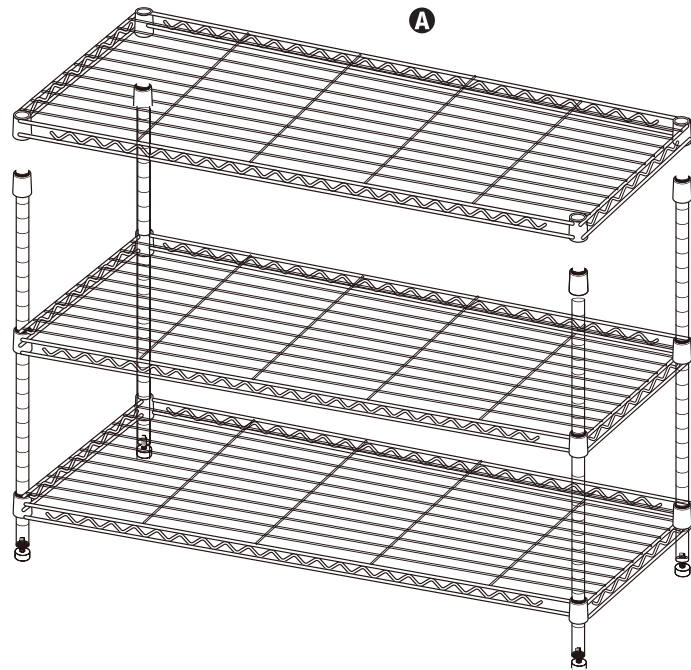

1. Repeat steps from pages 5 and 6. Locate clips at desired height for second shelf from bottom.
2. After attaching clips on each of the 4 poles, slide shelf into place.
3. Repeat for the rest of the shelves until unit is completed

¡IMPORTANTE! POR FAVOR, LEER ANTES DE USARLA

Esta unidad de estantería está diseñada para el uso en interiores. No la sobrecargue. Para evitar que se vuelque, utilice las patas de nivelación para garantizar que la unidad esté nivelada cuando se coloque en su posición final. Le recomendamos que coloque los objetos de mayor peso más cerca del suelo y que asegure la unidad de estantería a una pared. Las unidades de estantería deben asegurarse a una pared si hay niños presentes a fin de evitar un vuelco accidental que puede causar lesiones graves. No use la unidad de estantería para otra cosa que no sea su uso previsto.

ADVERTENCIA: Mantenga las bolsas y hojas plásticas lejos del alcance de bebés y niños. No usar en cunas, camas o corrales. El plástico se puede adherir a la nariz y boca y provocar la asfixia.

2 AÑOS DE GARANTÍA LIMITADA

El fabricante garantiza que este producto estará libre de defectos en los materiales y la mano de obra cuando se utiliza para uso personal o doméstico normal, salvo como se dispone a continuación. El fabricante, a su discreción, puede ofrecer un producto comparable, una pieza de repuesto o solicitar que el artículo se devuelva al lugar de la compra. Esta garantía NO es aplicable a daños causados por negligencia, mala utilización, uso excesivo, limpieza inadecuada, montaje incorrecto o cualquier otra circunstancia que no sea directamente atribuible a los defectos de fabricación. Para validar la garantía se requiere la prueba de compra en la forma de un recibo (copia u original). Esta garantía limitada de 2 años se ofrece en lugar de cualquier otra garantía, ya sea expresa o implícita. En ningún caso el fabricante, sus afiliados o subsidiarias serán responsables por daños indirectos o incidentales que surjan de un reclamo de producto defectuoso. Algunos estados o provincias no permiten algunas exclusiones o limitaciones, por lo que la cláusula anterior puede que no sea aplicable a usted. Esta garantía le otorga derechos legales específicos. Los derechos adicionales varían según el estado o provincia.

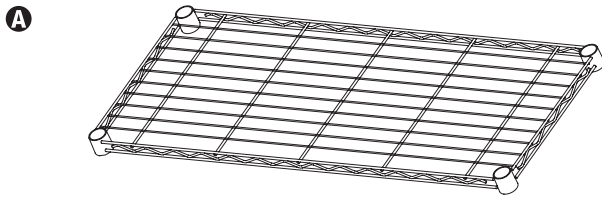

(3) Estantes

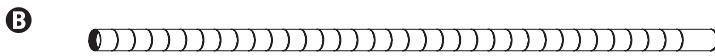

(4) Postes inferiores de apoyo
A la sección le falta una ranura en el poste



(4) Postes superiores de apoyo
La abertura roscada pequeña es la parte superior



(4) Conectores de los postes
(Instaladas en los postes inferiores)

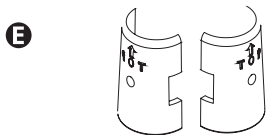

(24) Sujetadores de soporte de los estantes
12 pares

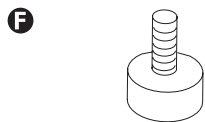

(4) Patas de nivelación
(Instaladas en los postes inferiores)

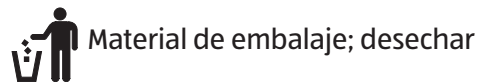

Paso 1

Por favor, siga estas instrucciones paso a paso cuidadosamente.

Su unidad de estantería tiene una capacidad de carga de hasta **160 libras por estante** cuando el peso se distribuye uniformemente.

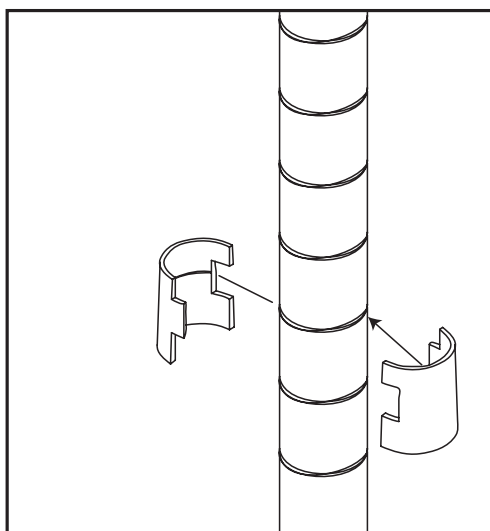
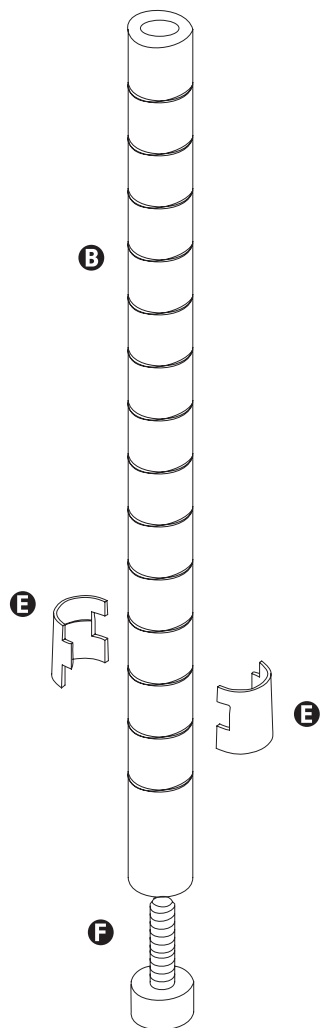

Reborde elevado en el interior del sujetador

1. Los estantes (A) se sostienen con parejas de sujetadores de soporte del estante (E). Alinear las dos mitades de los sujetadores en el poste de soporte a la altura deseada del estante inferior. Cuando los sujetadores se juntan toman una forma ligeramente cónica. La parte superior de los sujetadores es el extremo delgado.
2. El sujetador de soporte del estante (E) está colocado correctamente cuando el reborde elevado en el interior del sujetador se tranca en la estría del poste de soporte.
3. Repita el procedimiento para los 4 postes de apoyo de manera que todos los sujetadores estén a la misma altura. **DEBE PONER EN PRIMER LUGAR EL ESTANTE INFERIOR Y CONTINUAR EN SUCESIÓN HACIA ARRIBA.**
4. Atornille las patas de nivelación (F) en la parte inferior de cada poste (estas se utilizan para nivelar al estante en caso de superficies irregulares).

Paso 2

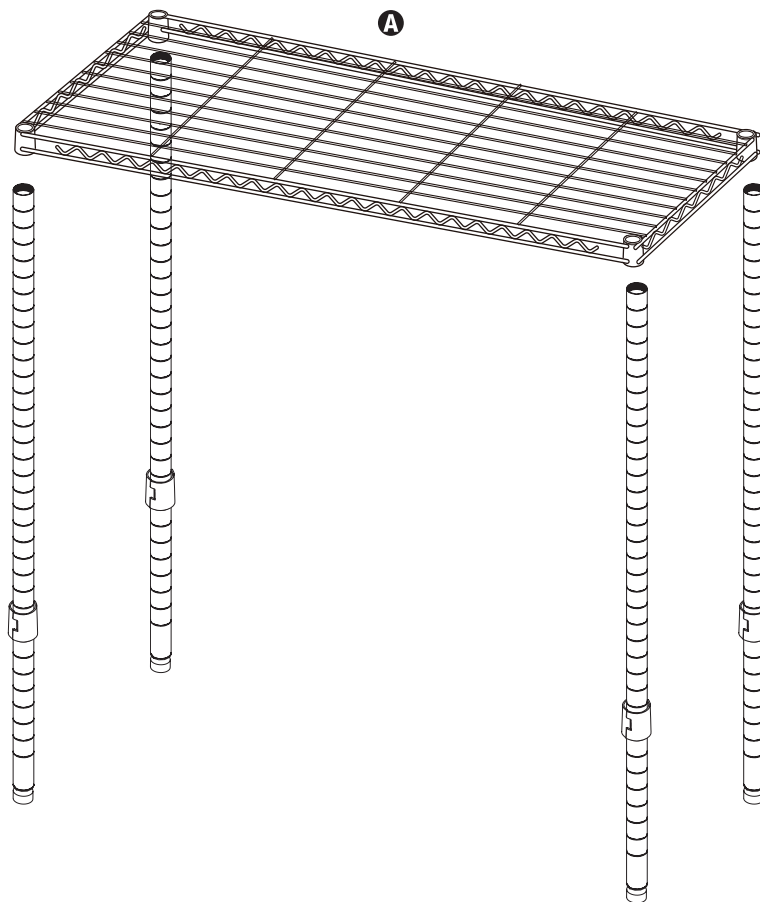

1. Deslice los cuatro postes a través del estante. Una vez que haya verificado que todos los sujetadores de soporte están alineados, empuje al estante firmemente hacia abajo hasta que quede firme.

Paso 3

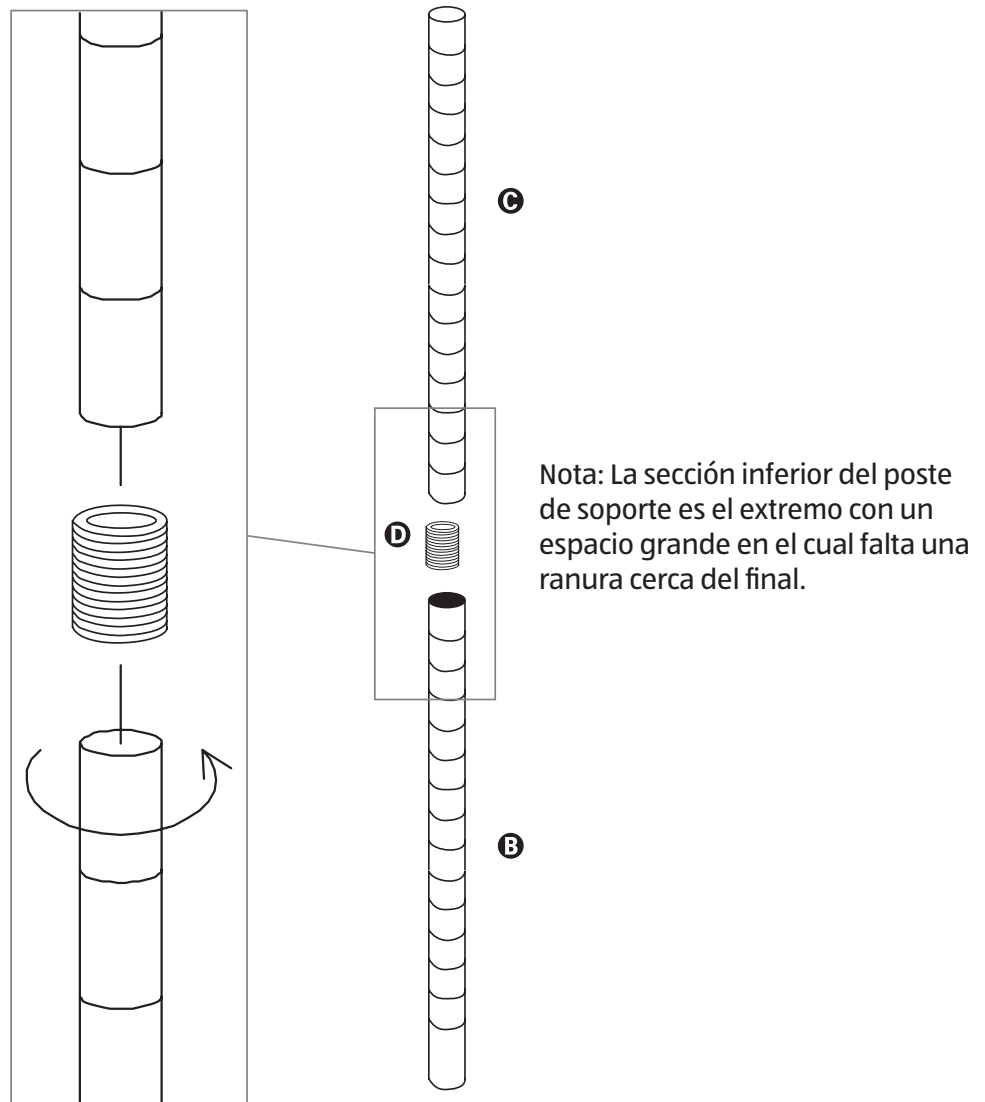

1. Comience identificando la parte superior e inferior de las secciones de soporte de los postes (C y B). Vea la ilustración de arriba.
2. A continuación, inserte el conector del poste de soporte (D) entre las secciones del poste de soporte y atorníllelos.
3. Repita el procedimiento para los 4 postes de soporte.

Paso 4

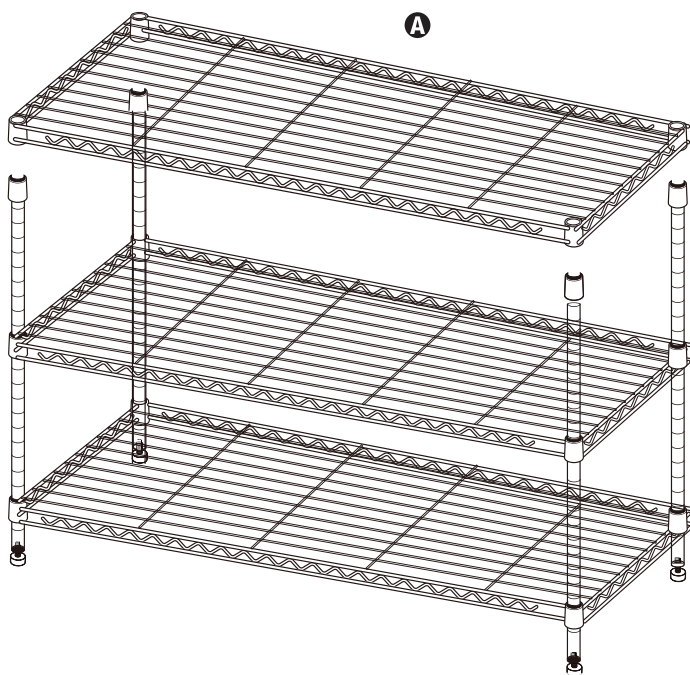

1. Repita los pasos de las páginas 11 y 12. Ubique los sujetadores a la altura deseada para el segundo estante inferior.
2. Después de colocar los sujetadores en cada uno de los 4 postes, deslice el estante en su lugar.
3. Repita para el resto de los estantes hasta que complete la unidad.

EASY
HOME

WARRANTY CARD

TARJETA DE GARANTÍA

3 TIER BLACK SHELVING

ESTANTERÍA DE COLOR NEGRO DE 3 NIVELES

Your details/ Sus datos: _____

Name/ Nombre _____

Address/ Dirección _____



_____ E-Mail / Correo electrónico _____

Date of Purchase/ Fecha de compra* _____

* We recommend you keep the receipt with this warranty card.

* Recomendamos que guarde el recibo con esta tarjeta de garantía.

Location of Purchase/ Lugar de la compra _____

Description Of Malfunction/ Descripción del defecto

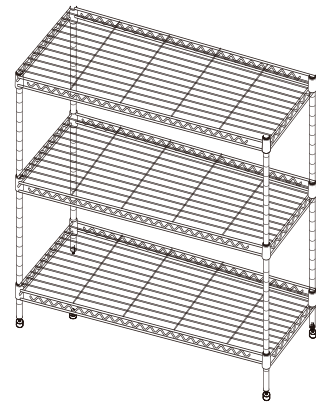

If after contacting the manufacturer you are requested to return the faulty product please return the completed warranty card together with it.

Si después de contactar al fabricante se le pide que devuelva el producto defectuoso, por favor devuelva la tarjeta de garantía llenada junto con él.

AFTER SALES SUPPORT • SERVICIO POSVENTA



1-561-372-4151



shelvinghelp@yahoo.com

PRODUCT CODE: 45397

03/2017

2

year warranty
años de garantía

DISTRIBUTED BY • DISTRIBUIDO POR:

ALDI INC., BATAVIA, IL 60510

www.aldi.us

AFTER SALES SUPPORT • SERVICIO POSVENTA



1-561-372-4151



shelvinghelp@yahoo.com

PRODUCT CODE: 45397 03 / 2017

2

year warranty
años de garantía